

amena



amena ist ein Touchpanel, das durch seine kompakten Abmessungen besteht. Dank einer Einbautiefe von 45 mm und dem Unterputzgehäuse kann es in jede Wand eingepasst werden. Viele Anwendungsmöglichkeiten ergeben sich durch die Microprozessor basierende PC-Technik, sie steuert die gesamte Gebäudeautomation oder auch Ihr Home-Entertainment und die damit verbundenen Systeme.

Machen Sie sich auf diesen Seiten selbst ein Bild der vielseitigen und komfortablen Anwendungsmöglichkeiten.

amena fügt sich auch in Ihr Interior nahtlos ein. Ermöglicht wird das durch die Designkombinationen aus verschiedenen Farben und Materialien der Front:

Standard:



Kunststoff silber

Premium:

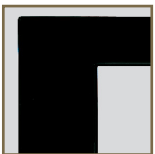

Echtglas schwarz



Echtglas weiß



Edelstahl

Individuell:



z.B. Holz

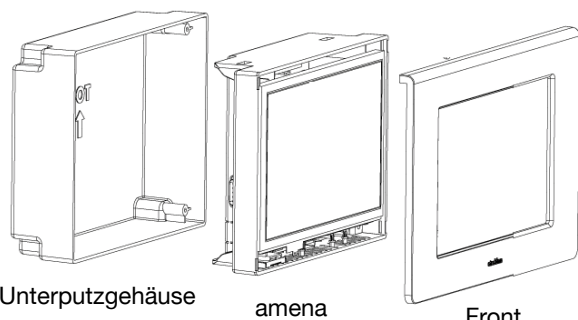

Unterputzgehäuse

amena

Front

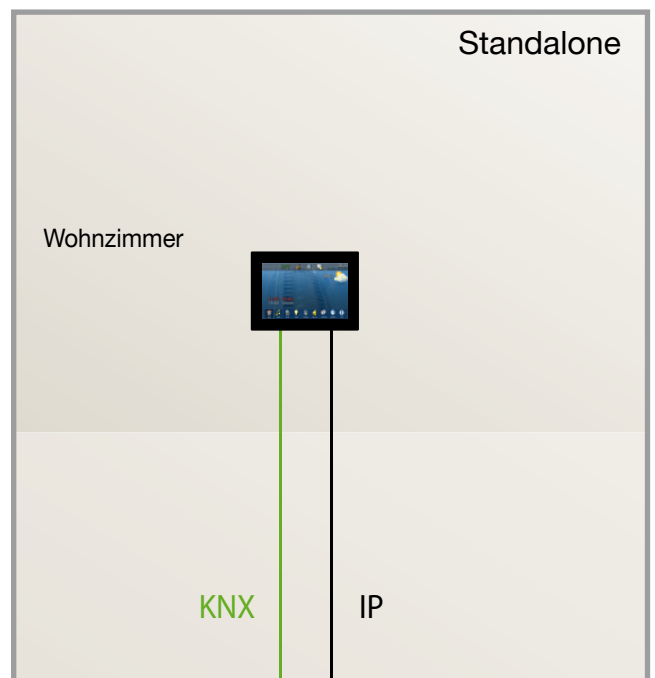
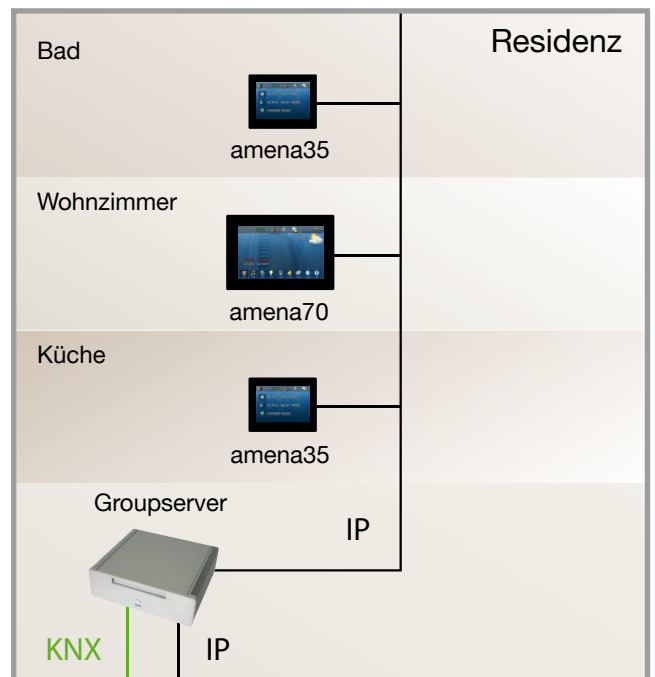
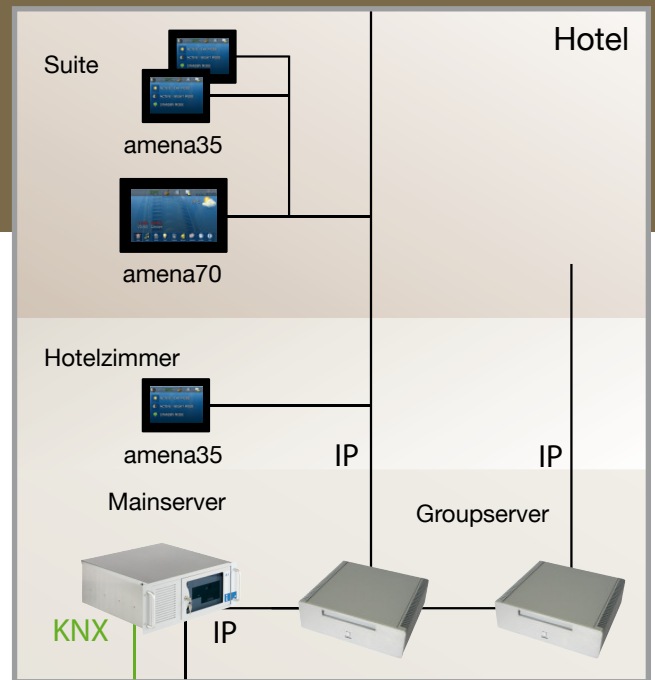

Technische Daten:

amena35:

- 3.5" TFT QVGA 320 x 240, Touch
- ARM9 400MHz CPU
- 64MB System-Memory + 64MB Storage-Memory
- LAN
- Intern: COM (RS-232 oder RS-422/485), I²C
- USB-Anschluss hinter der Front
- 4 Tasten seitlich vom Touch
- Lautsprecher
- Helligkeits- und Temperatur-Sensor
- Spannungsversorgung 10-28VDC
- Optional: Power-over-Ethernet
- Gehäuse zur Unterputzmontage
- Betriebssystem WinCE: .NET Compact Framework 3.5, MFC, COM / DCOM, Internet Explorer (JSCRIPT + VBScript Support), Windows Media Player (MP3, WMA, WMV +MPEG4 Support)
- SmartVoyager Client

amena70:

- 7" Widescreen TFT, WVGA 800 x 480, Touch
- ARM9 400MHz CPU
- 64MB System-Memory + 64MB Storage-Memory
- LAN
- Intern: COM (RS-232 oder RS-422/485), I²C
- USB-Anschluss hinter der Front
- Lautsprecher
- Helligkeits- und Temperatur-Sensor
- Spannungsversorgung 10-28VDC
- Optional: Power-over-Ethernet, KNX oder WLAN
- Gehäuse zur Unterputzmontage
- Betriebssystem WinCE: .NET Compact Framework 3.5, MFC, COM / DCOM, Internet Explorer (JSCRIPT + VBScript Support), Windows Media Player (MP3, WMA, WMV +MPEG4 Support)
- SmartVoyager Client

Technische Zeichnung:

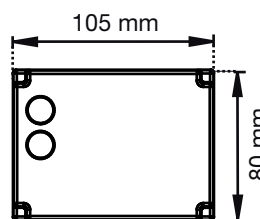
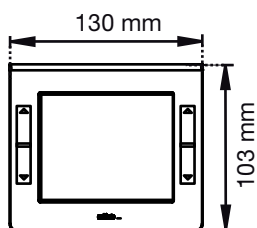
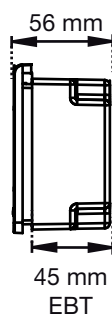

amena35
Rev.: 1.1
23.06.2009

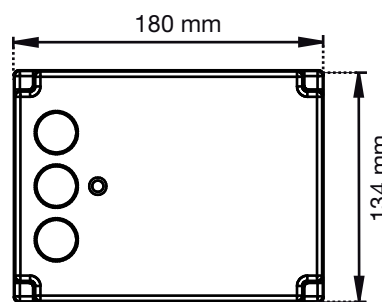
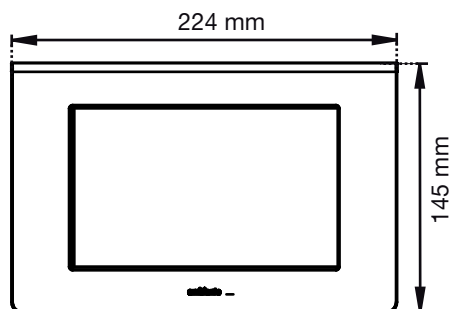
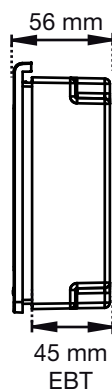

amena70
Rev.: 1.2
01.07.2009



Pericom AG (Schweiz)
Moskau 314B
CH-8262 Ramsen
Telefon: 0041 52 740 00 55
Telefax: 0041 52 740 00 51

Pericom AG (Deutschland)
Hauptstrasse 1 - 3
D-78262 Gailingen
Telefon: 0049 7734 970 21
Telefax: 0049 7734 970 22

email: info@pericom.biz

Internet: www.pericom.biz